

Wzrostkodowca:	KK-3	Dz:	528-DZ/4110-1	Znak	SAR3000/1	Ark./li.	ark 1/1
Event zm. szerszu 1 +		Zmiana:		Wartość		Arkusze:	1 : 2/2
Powód zmiany: Zbyt szybkie zużycie pierścieni węglowych uszczelnieni typu CRIM-N1 firmy GEDERWALL		Klasa/Rokcja zmiany:		Indykst. i koszt. materiał.		Indykst. i koszt. przel. prod. obliczeniowe	

DLA WAŁU ŚRUBOWEGO W PS

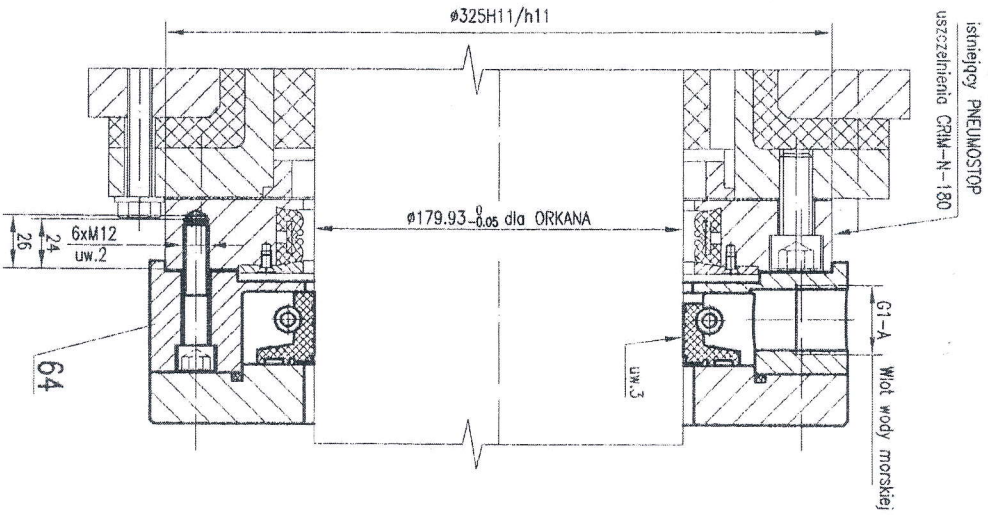

DLA WAŁÓW ŚRUBOWYCH LB I PB

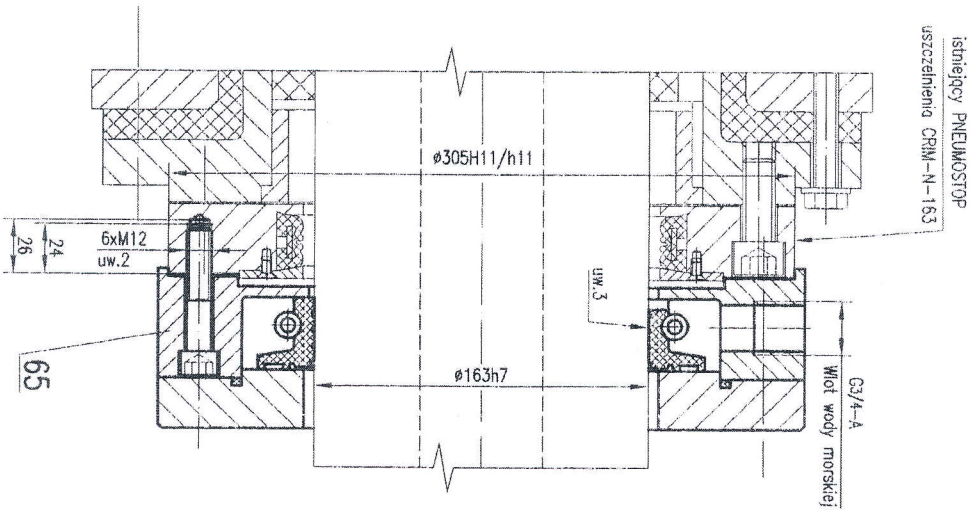

TREŚĆ ZMIANY:

- Zmieniono uszczelnienia pochew wałów śrubowych jak pokazano na rysunku obok. Pozostawiono PNEUMOSTOPY istniejących uszczelnień. Pozostałe elementy uszczelnień typu CRIM-N usunięto.
- W istniejących PNEUMOSTOPACH powiększono otwory pod śruby mocujące uszczelnienie poz.64,65.
- Wzory korozyjne na wałach w miejscach mocowania pierścieni gumowych uszczelnień poz.64,65 wypełniono BELZONĄ 1111 i obrabiono zachowując wymiary i okrągłości wałów śrubowych.
- W tabeli materiałowej dodano poz.64,65 jak niżej:

MAPROM	uszczelnienie dziobowe DNI63dzielenie wykonanie specjalne	2	wg rys.	wg rys.	27.12	54.24
SMHST63SP0						
MAPROM	uszczelnienie dziobowe DNI180 dzielenie wykonanie specjalne	1	wg rys.	wg rys.	32.08	32.08
SMHST63SP0						

BUDOWA nr 528/1
SAR 3000
m/s "ORKAN"

Wydat	Data	Nazwisko	Podpis	Pobrat	Data
Poprawki	08.2012	inż. A. Bobowski			
Sprawdzeń	08.2012	inż. J. Postek			
Wydat	08.2012	inż. J. Postek			